

建築家がデザインしたバスタブ 2 種発表！**家族のコミュニケーションをつくるスクエア型 & ひとり時間をストレスフリーに楽しむハンモック型**

テラジマアーキテクト建築家・深澤彰司がデザイン監修 高級バスタブブランド Artis より

東京、神奈川にて注文住宅の設計施工を手掛ける株式会社テラジマアーキテクト(本社:東京都目黒区、以下「テラジマアーキテクト」)は、高級バスタブブランド・Artis(読み:アルティス、社名:株式会社アルティス 本社:東京都港区、以下「アルティス」)の新製品のデザイン監修を行いました。この度 2 種の新しいバスタブが発表されたことをお知らせいたします。

本製品は、2023 年 5 月発行のアルティス製品カタログに掲載されています。

ARW1616 コミュニケーションが生まれる モダンなスクエア型デザイン

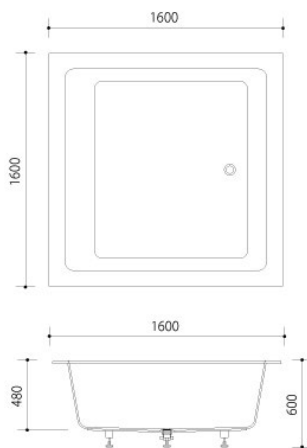

カップルやご家族で入浴するのに最適な広々とした浴槽。

新しいコミュニケーションの場として、くつろぎのバスタイムがより豊かな時間へと変わります。

L1600×D1600×H600 (深さ 480) mm 容量: 700ℓ

価格:N(ノーマル) ¥1,400,000(税抜)~

商品掲載ページ:

https://www.artis.jp/products/_arw1620.html#000275

■デザインのコンセプト・背景

当初、スクエアまたはサークル型の形状のものにしたいというアルティスさんの計画を受け、大人 2 人またはお子様と入浴するシチュエーションを想像しました。バスルームの窓から見える景色を共有したり、会話を愉しんだり、大きな浴槽だからこそ共有できる豊かな時間を生み出せるバスタブがコンセプトです。大人が向かい合って座れるサイズと、浴槽そのもののデザインが浴室の中でなるべく強調しすぎないことを考慮した結果、シンプルなスクエアデザインとなりました。

良い意味で癖がなく、飽きの来ない形です。どなたでも使い勝手の良さと、その機能美を感じていただけるのではないかと期待しています。(株式会社テラジマアーキテクト建築家・深澤彰司)

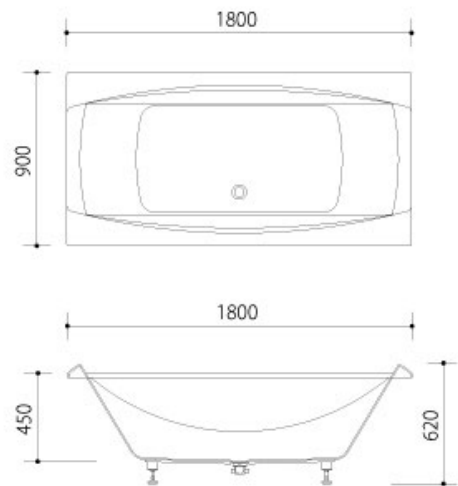

深い背もたれの角度やアール形状のアームレストなど、ハンモックをイメージしたデザインです。

ハンモックに揺られるように、身も心も癒され、毎日のバスタイムがまるで南国リゾートで過ごすような贅沢なひと時に。

L1800×D900×H620（深さ 450）mm 容量：375ℓ

価格:N(ノーマル) ¥1,150,000(税抜)～

商品掲載ページ：

<https://www.artis.jp/products/arw1890.html#000276>

■デザインのコンセプト・背景など

こちらはスクエア型の ARW1616 と異なり、一人用のバスタブです。モダンな一人用バスタブは多くのメーカーから様々なデザインが発売されていますので、既存の商品との差別化に腐心しました。テーマは「ハンモック」。全体の形状はスクエア型ですが、アルティスさんが得意とされている美しい曲線を取り入れて、バスタブ内部は身体に沿うように弧を描いています。寝転がって湯につかり、心も身体もストレスから解放される豊かなバスタイムを愉しんで頂ければと思います。（株式会社テラジマアーキテクト建築家・深澤彰司）

デザイン監修 建築家・深澤彰司(株式会社テラジマアーキテクト)



株式会社テラジマアーキテクトCEO・一級建築士 深澤 彰司

東京理科大学卒業。2004年テラジマアーキテクト入社。建築家としてシンプルモダンや和モダンといった同社の代表的なテイストを確立。これまでに手掛けた住宅は500棟以上。デザインと生活空間の両立した住宅、お引渡し後も長く安心して住まえる住宅を目指し、使い勝手や動線に配慮した設計、お客さまと一緒に作る過程を大切にしている。

バスタブブランド・Artis 及び株式会社アルティスについて

Artis(アルティス)はおしゃれな高級バスタブ、オーダーメイドバスルームの販売、施工、リフォームを行うバスタブブランドです。

【癒しをもっと自由に、華やかに】

四季を独り占めできる眺望や、全面ガラス張りのホテルのような開放感。

そんな特別な空間を創造する、自由度の高いオーダーシステムバスルーム。

贅沢を堪能できる、洗練された癒しのバス空間をご提案いたします。

【優美さと心地良さを追求した、こだわりの逸品】

高級アクリルを使用した美しく透明感のある「ピュアホワイト」の シェル(バスタブ)は、お水を幻想的なほど美しいブルーに映し出します。さらに、入浴の際の心地良さや安全性を追求し、熟練の職人がパーツの一つひとつを、国内で丁寧にこだわって造り上げています。

美しさ、心地良さ、安全性のすべてで、癒しの時を贅沢に演出します。

【寛ぎの頂点へ思いを馳せる、優雅なひととき】

あなたの思い描く、自由で、華やかな癒しのバス空間をカタチにする豊富なラインナップ。こだわりのシェル(バスタブ)とともに、寛ぎの頂点へ思いを馳せる、優雅なひとときを、お楽しみください。

<https://www.artis.jp/>

株式会社テラジマアーキテクトについて

《テラジマアーキテクトは、住まいづくりを通じて都市で暮らす人の多様なライフスタイルをサポートする企業です》

株式会社テラジマアーキテクトは、1958年に工務店として創立し、現在は多くの建築家を擁する設計事務所+工務店です。東京・神奈川(一部除く)にて住宅の設計施工や戸建・マンションのリノベーションを行っています。都市部ならではの住まいへのニーズを熟知した建築家たちが、「上質な暮らしの創造」というビジョンのもと、その場所において最も心地よく暮らせる住宅を一棟一棟デザインし形にしています。住まい手のライフスタイルや価値観を体現し、その人に最適化した一棟を作り上げることを強みとしています。

私たちはすべての人の多様な価値観、ライフスタイルを肯定し、住まいづくりを通じて都市の人の暮らしをサポートし続けてまいります。

・商号: 株式会社テラジマアーキテクト

・CEO: 深澤彰司

・本店所在地: 東京都目黒区自由が丘 2-10-4 ミルシェ自由が丘6F

・設立年: 1958年

・主な事業内容: 建築工事及び土木工事の請負、設計・施工・管理及び監督、建築企画のコンサルティング、地域の総合開発の企画・立案

・資本金: 3,000万円

・社員数: 35名

コーポレートサイト: <https://www.terajima.co.jp/>

「建築家と建てる家」テラジマアーキテクトサービスサイト: <https://www.kenchikuka.co.jp/>

公式 SNS のご案内: <https://www.kenchikuka.co.jp/sns/>

デジタルマガジン「More Life Lab.」: <https://morelifelab.jp/>

本件に関するお問い合わせ

株式会社テラジマアーキテクト 担当 本橋

TEL: 03-5726-9933 FAX: 03-5726-9903

携帯電話: 080-6886-9356

E-mail:motohashi@terajima.co.jp